

ENERGY S

PER TRATTORI SENZA SOLLEVATORE ANTERIORE
FOR TRACTORS WITHOUT FRONT LIFT
POUR TRACTEURS SANS RELEVAGE À L'AVANT
FÜR TRAKTOREN OHNE VORNE

Scalzatore anteriore singolo con sollevatore flottante
Single front inter row with floating lift
Intercept simple à l'avant avec relevage flottant
Schwimmender stockräumer für vorderseite

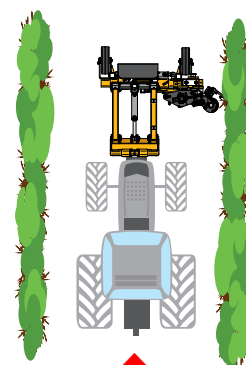

Anteriore - Front - Avant - Vorderseite

NO POSTERIORE - NO REAR - PAS ARRIERE - KEIN HINTEN

Sollevatore anteriore a parallelogramma flottante
Front lift with floating parallelogramme
Relevage avant avec parallélogramme flottant
Fronthub mit schwimmendem Parallelogramm

Aggancio rapido per staffa al trattore
Quick coupling for bracket to the tractor
Attelage rapide pour support au tracteur
Schnellkupplung für Halterung an den Traktor

Tastatore a doppio effetto
Double effect sensor
Palpeur double effet
Doppeleffektsonde

Rotazione +35° / -15°
Rotation
Rotation
Drehung

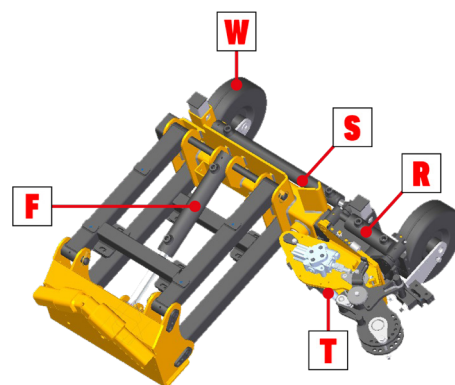
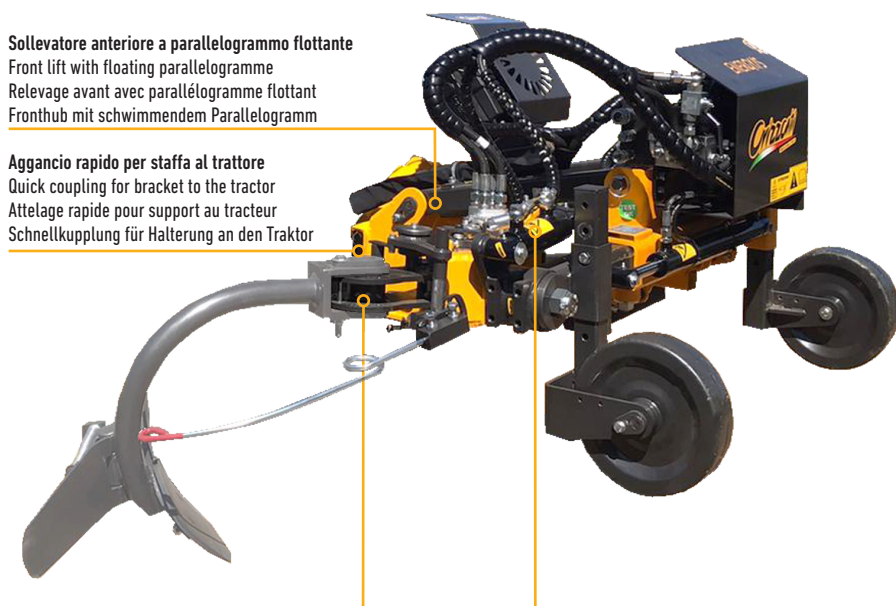

Manual



Joystick



Distributor



Oil - Pressure



245

COD.

Movimenti - Movements - Mouvements - Bewegungen

1035360J

4+1

W

R + T + S + F + ON/OFF MOTOR

+

-

30 lt/min 180 bar max

OPTIONAL	Descrizione - Description - Description - Beschreibung	Kg
1A04810S	Radiatore - Oil cooler Refrigerateur - Kühler	4
1A0350300	Valvola ripartitrice di olio per trattori oltre 50 lt/min. - Oil flow valve regulator for tractor over 50 lt/min. Régulateur d'huile pour tracteurs de plus de 50 l / min. - Ölverteilungsventil für Traktoren über 50 l / min.	
1U350007	Kit prolunga tastatore - Extra lower sensor Kit d'extension de palpeur - Sondenverlängerungskit	
1A48040	Serbatoio posteriore indipendente con radiatore, pompa Gr.3 e 70 lt olio - Independent oil tank with oil cooler, pump Gr.3 and 70 lt. of oil Réservoir arrière indépendant avec radiateur, pompe Gr.3 et 70 litres d'huile - Unabhängiger hinterer Tank mit Kühler, Gr.3-Pumpe und 70 lt Öl	180
1A32050	Staffa fissa al trattore (fornire modello e tipo di trattore) - Male connection for tractor (type and version of tractor) Support fixé au tracteur (indiquez le modèle et le type de tracteur) - Am Traktor befestigte Halterung (Modell und Typ des Traktors angeben)	45
1A32051	Staffa fissa maschio grezza - Male quickly connection Support fixe mâle - Rohe männliche feste Halterung	25
1A04015	Maggiorazione ruote in gomma larghe - Extra charge for large rubber wheels Supplément pour les grandes roues en caoutchouc - Aufpreis für große Gummiräder	

ESEMPI DI CONFIGURAZIONE - EXAMPLES OF CONFIGURATION - EXEMPLES DE CONFIGURATION - BEISPIELE FÜR DIE KONFIGURATION

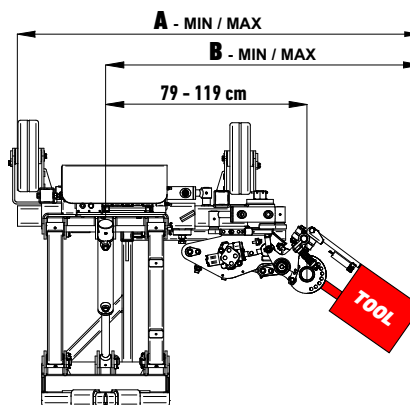
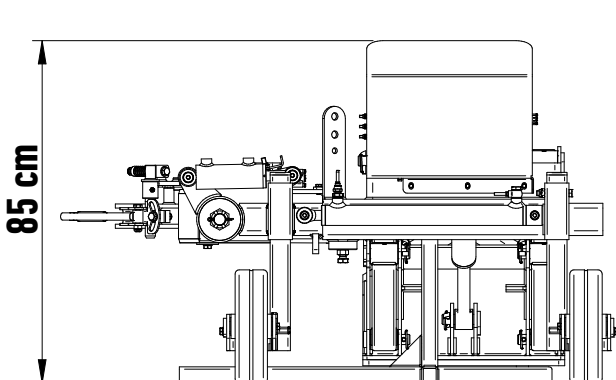

INGOMBRO CON ATTREZZI DIMENSIONS WITH TOOLS DIMENSIONS AVEC OUTILS ABMESSUNGEN MIT WERKZEUGEN		COD.	A - MIN/MAX [cm]	B - MIN/MAX [cm]	INGOMBRO CON ATTREZZI DIMENSIONS WITH TOOLS DIMENSIONS AVEC OUTILS ABMESSUNGEN MIT WERKZEUGEN		COD.	A - MIN/MAX [cm]	B - MIN/MAX [cm]
	L 30 cm	1U35330	143 - 183	109 - 149		Ø 45 cm	1U35470	176 - 216	142 - 182
	L 50 cm	1U35340	152 - 192	118 - 158		Ø 60 cm	1U35480	191 - 231	157 - 197
	L 70 cm	1U35350	180 - 220	146 - 186		Ø 80 cm	1U35490	211 - 251	177 - 217
		1U35310	146 - 186	112 - 152		L 60 cm	1U35430	190 - 230	156 - 196
		1U35320				L 80 cm	1U35440	200 - 240	166 - 206
	Ø 30 cm	1U35230	151 - 191	117 - 157			1U35520	209 - 249	175 - 215
	Ø 40 cm	1U35240	156 - 196	122 - 162					
	Ø 50 cm	1U35250	161 - 201	127 - 167			1U35530	224 - 264	190 - 230
	2 el. Ø 31 cm	1U35000	155 - 195	121 - 161		Ø 45 cm	1U35290	159 - 199	125 - 165
	3 el. Ø 31 cm	1U35120	170 - 210	136 - 176		Ø 70 cm	1U35300	171 - 211	137 - 177
	4 el. Ø 31 cm	1U35150	185 - 225	151 - 191					
	5 el. Ø 36 cm	1U35156	199 - 239	165 - 205					
	1 el. Ø 46 cm	1U35170	137 - 177	103 - 143		2 el. Ø 36 cm	1U35580	158 - 198	124 - 164
	2 el. Ø 46 cm	1U35180	154 - 194	120 - 160		3 el. Ø 36 cm	1U35590	164 - 204	130 - 170
	3 el. Ø 46 cm	1U35190	171 - 211	137 - 177		4 el. Ø 36 cm	1U35610	170 - 210	136 - 176
	L 30 cm	1U35450	144 - 184	110 - 150		Ø 54 cm	1U355000	165 - 205	131 - 171
	L 60 cm	1U35460	152 - 192	118 - 158		Ø 70 cm	1U355060	174 - 214	140 - 180
						Ø 100 cm	1U355080	206 - 246	172 - 212
	L 60 cm	1U35421	173 - 213	139 - 179		L 30 cm	1U35513	152 - 192	118 - 158
	L 80 cm	1U35420	181 - 221	147 - 187		L 60 cm	1U35510	156 - 196	122 - 162

Descrizione - Description - Description - Beschreibung		COD.	
	Ancora arripista - Dozers anchor Ancre butteuse - Spuröffnerhaken	DESTRO - Right - Droit - Rechts	1U35540
	Disco arripista liscio per scalzatore Ø = 31 cm - Front smooth disc Ø 31 cm with inter row attachment Disque de bulldozer lisse pour hoer Ø = 31 cm - Glatte Bulldozerscheibe für Hacker Ø = 31 cm	DESTRO - Right - Droit - Rechts	1U35550
	Disco arripista dentato per scalzatore Ø = 31 cm - Front teeth disc Ø 31 cm with inter row attachment Disque de bulldozer denté pour hoer Ø = 31 cm - Zahnrad-Planierscheibe für Hacker-Ø = 31 cm	DESTRO - Right - Droit - Rechts	1U35560
	NON DISPONIBILE SU QUESTO MODELLO - NOT AVAILABLE ON THIS MODEL - NON DISPONIBILE SUR CE MODÈLE - AUF DIESEM MODELL NICHT VERFÜGBAR		
	Attacco per secondo attrezzo fisso - Attachment for second fix tools Fixation pour deuxième outil fixe - Aufsatz für zweites festes Werkzeug	CADAUNO - Each Chaque - Pro Stk.	1U35575
	Dischiera scolmatrice 2 elementi - Motorized disc plough with 2 elements Debuteuse à 2 disques motorisée - 2 motorisierter scheinpflug	Ø 31 cm DESTRO - Right - Droit - Rechts	1U35000
		Ø 36 cm DESTRO - Right - Droit - Rechts	1U35100
		Ø 41 cm DESTRO - Right - Droit - Rechts	1U35110
	Dischiera scolmatrice 3 elementi - Motorized disc plough with 3 elements Debuteuse à 3 disques motorisée - 3 motorisierter scheinpflug	Ø 31 cm DESTRO - Right - Droit - Rechts	1U35120
		Ø 36 cm DESTRO - Right - Droit - Rechts	1U35130
		Ø 41 cm DESTRO - Right - Droit - Rechts	1U35140
	NON DISPONIBILE SU QUESTO MODELLO - NOT AVAILABLE ON THIS MODEL - NON DISPONIBILE SUR CE MODÈLE - AUF DIESEM MODELL NICHT VERFÜGBAR		
	NON DISPONIBILE SU QUESTO MODELLO - NOT AVAILABLE ON THIS MODEL - NON DISPONIBILE SUR CE MODÈLE - AUF DIESEM MODELL NICHT VERFÜGBAR		
	Dischiera colmatrice folle Ø 46 cm - Disc group filler in neutral Ø 46 cm Buteuse à 1 disque libre Ø 46 cm - 1 Anhäufelscheiben ohne Antrieb Ø 46 cm	1 d. DESTRO - Right - Droit - Rechts	1U35170
		2 d. DESTRO - Right - Droit - Rechts	1U35180
		3 d. DESTRO - Right - Droit - Rechts	1U35190
	Dischiera colmatrice motorizzata Ø 46 cm - Motorized disc group filler Ø 46 cm Buteuse à 1 disque motorisée Ø 46 cm - 1 Motorisierter Anhäufelscheiben Ø 46 cm	1 d. DESTRO - Right - Droit - Rechts	1U35200
		2 d. DESTRO - Right - Droit - Rechts	1U35210
		3 d. DESTRO - Right - Droit - Rechts	1U35220
	Paletta pulisci tronco - Tree trunk cleaner Cure-ceps pour debuteuse - Baumstammreiniger	DESTRO - Right - Droit - Rechts	1U35160
	Rotofresa - Motorhoes Fraise rotative - Drehfräse	Ø 30 cm DESTRO - Right - Droit - Rechts	1U35230
		Ø 40 cm DESTRO - Right - Droit - Rechts	1U35240
		Ø 50 cm DESTRO - Right - Droit - Rechts	1U35250
	Supporto per coltelli flottanti per aree sassose - Device for mobile knives motor hoers for stone area Support des couteaux flottant pour terrain de pierre - Unterstützung für Schwimmmesser für steinige Bereiche	Ø 30 cm	1U35260
		Ø 40 cm	1U35265
		Ø 50 cm	1U35270
	Protezione paraterra per rotofresa - Protection for motor hoers Déflecteur pour fraise - Bodenschutz für Rollschneider	DESTRO - Right - Droit - Rechts	1U35280
	Spazzola metallica in acciaio - Metal brush Brosse métallique en acier - Stahlbürste	Ø 45 cm DESTRO - Right - Droit - Rechts	1U35290
		Ø 70 cm DESTRO - Right - Droit - Rechts	1U35300
	Lama paraterra di contenimento - Blade restraint Déflecteur pour zone enherbée - Begrenzungsblech	ENERGYS	1U35386
	Aratrino calandrato - Plough Decavillonneuse - Pflug	VIGNETO / Vineyard / Vigne / Weinberg	DESTRO - Right - Droit - Rechts 1U35310
		FRUTTETO / Orchard / Verger / Obstgarten	DESTRO - Right - Droit - Rechts 1U35320
	Lama estiva - Summer blade Lama interceps - Sommermesser	L 30 cm DESTRO - Right - Droit - Rechts	1U35330
		L 40 cm DESTRO - Right - Droit - Rechts	1U35336
		L 50 cm DESTRO - Right - Droit - Rechts	1U35340
		L 70 cm DESTRO - Right - Droit - Rechts	1U35350
	Deflettore - Deflector - Déflecteur - Deflektor für Sommerklinge	L. 30cm = 1; L. 50cm = 2; L. 70cm = 3	1U35380
	Paletta pulisci ceppo - Tree trunk cleaner - Curé-ceps - Baumstammreiniger	DESTRO - Right - Droit - Rechts	1U35360
	Sponda laterale - Lateral side - Versoir - Seitliche Seite	DESTRO - Right - Droit - Rechts	1U35370

Descrizione - Description - Description - Beschreibung		COD.		
	Speed Green 600 800	600 DESTRO - Right - Droit - Rechts	1U35421	
		800 DESTRO - Right - Droit - Rechts	1U35420	
	Ecology	30 cm DESTRO - Right - Droit - Rechts	1U35450	
		60 cm DESTRO - Right - Droit - Rechts	1U35460	
		80 cm DESTRO - NON DISPONIBILE - NOT AVAILABLE - NON DISPONIBLE - NICHT VERFÜGBAR		
	Mini trincia con mazze - Mini cutter with hammer Mini broyeur avec marteaux - Mini mulcher mit Hämmern	60 cm DESTRO - Right - Droit - Rechts	1U35430	
		80 cm DESTRO - NON DISPONIBILE SU QUESTO MODELLO - NOT AVAILABLE ON THIS MODEL NON DISPONIBILE SUR CE MODÈLE - AUF DIESEM MODELL NICHT VERFÜGBAR		
	Ruota interfilare modello DT - Disc mower model DT Tondeuse interceps modèle DT - Mähscheibe Modell DT	Ø 45 cm DESTRO - Right - Droit - Rechts	1U35470	
		Ø 60 cm DESTRO - Right - Droit - Rechts	1U35480	
		Ø 80 cm DESTRO - NON DISPONIBILE - NOT AVAILABLE - NON DISPONIBLE - NICHT VERFÜGBAR		
	Kit attacco BIO SPEED + Stella sarchiante - Kit for BIO SPEED + Mechanical rotor Kit de fixation pour BIO SPEED + Herse mécanique - BIO SPEED + Fingerhacke Vorbau-Kit		1U355760	
	Disco folle "BIO SPEED" - Disc group in neutral "BIO SPEED" Disque émotteur "BIO SPEED" - Leerlaufscheibe "BIO SPEED" ATTACCO INCLUSO - CONNECTION INCLUDED CONNEXION INCLUSE - ANGRIF F EINGESCHLOSSEN	2 Ø 36 cm DESTRO - Right - Droit - Rechts	1U35580	
		3 Ø 36 cm DESTRO - Right - Droit - Rechts	1U35590	
		4 Ø 36 cm DESTRO - Right - Droit - Rechts	1U35610	
	Stella sarchiante - Mechanical rotor Herse mécanique - Fingerhacke	● HARD	Ø 37 cm DESTRO - Right - Droit - Rechts	● 1U354980
			Ø 54 cm DESTRO - Right - Droit - Rechts	● 1U355000
			Ø 70 cm DESTRO - Right - Droit - Rechts	● 1U355060
		● MEDIUM	Ø 54 cm DESTRO - Right - Droit - Rechts	● 1U355010
			Ø 70 cm DESTRO - Right - Droit - Rechts	● 1U355030
			Ø 100 cm DESTRO - NON DISPONIBILE SU QUESTO MODELLO - NOT AVAILABLE ON THIS MODEL NON DISPONIBILE SUR CE MODÈLE - AUF DIESEM MODELL NICHT VERFÜGBAR	
	Spollonatore a cinghie - Shoot removing head with belts Empampreuse à courroies - Rebstammputzer mit einem band	60 cm DESTRO - Right - Droit - Rechts	1U35510	
	Spollonatore a fili - Shoot removing head with wires Empampreuse avec fils - Rebstammputzer mit litzen	Ø 50 cm DESTRO - Right - Droit - Rechts	1U35514	
		Ø 70 cm DESTRO - Right - Droit - Rechts	1U35517	
	Girami per vigneto - Pruning rake for vineyards Andaineur pour vignoble - Kehrbesen für Weinberge	DESTRO - Right - Droit - Rechts	1U35520	
	Girami per frutteto - Pruning rake for orchard Andaineur pour verger - Kehrbesen für Obstplantagen	DESTRO - Right - Droit - Rechts	1U35530	
	Erpice interfilare - Power arrow Herse inter-rangs - Zwischenreihenegge	2 DESTRO - Right - Droit - Rechts	1U35650	
		3 DESTRO - Right - Droit - Rechts	1U35652	
		4 DESTRO - NON DISPONIBILE - NOT AVAILABLE - NON DISPONIBLE - NICHT VERFÜGBAR		
	Fresa interfilare - Inter-row miller Fraises intercept - Folge	30 cm DESTRO - Right - Droit - Rechts	1U35656	
		60 cm DESTRO - Right - Droit - Rechts	1U35658	